

# 石料破碎生产线方案

重型板式给料机  
FPH1880(1台)  
电机功率: 55KW  
最大进料: 1200mm  
通过量: 1350t/h

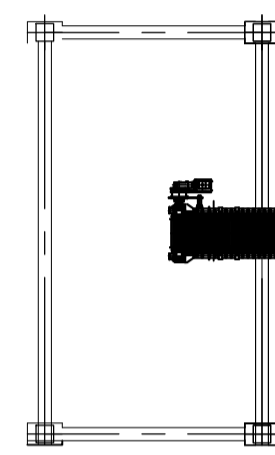

颚式破碎机  
PEV1316(1台)  
电机功率: 280KW  
最大进料: 1200mm  
排矿口: 300mm  
通过量: 1200t/h

多缸液压圆锥破碎机(H908B)  
HG630B25148 (1台)  
电机功率: 630KW  
最大进料: 445mm  
排矿口: 45mm  
通过量: 1350t/h



多缸液压圆锥破碎机  
HG450D2117(3台)  
电机功率: 450KW  
最大进料: 100mm  
排矿口: 30mm  
通过量: 700t/h

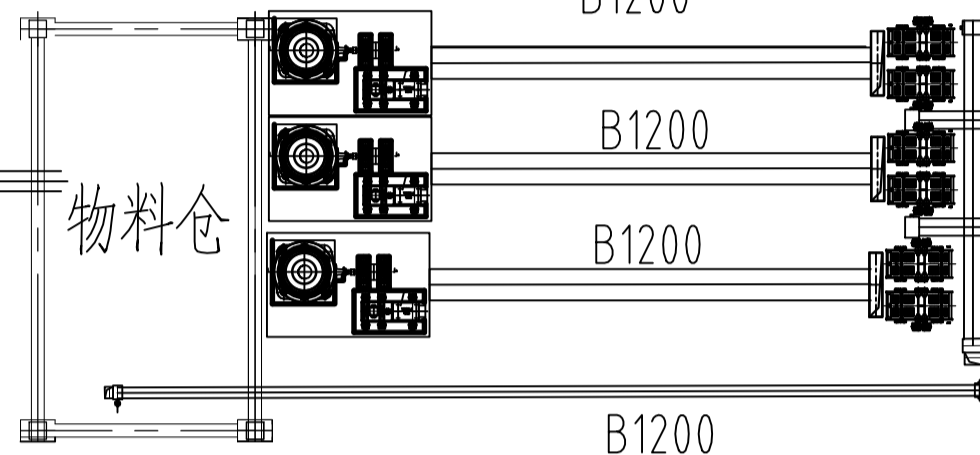

旋回破碎机  
PXZ6393(1台)  
电机功率: 800KW  
最大进料: 1350mm  
排矿口: 250mm  
通过量: 4500t/h

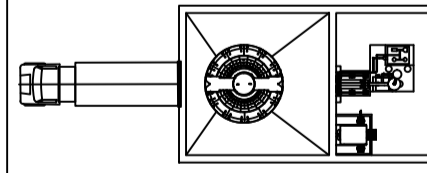

多缸液压圆锥破碎机(H908B)  
HG630B25148 (2台)  
电机功率: 630KW  
最大进料: 445mm  
排矿口: 65mm  
通过量: 2300t/h

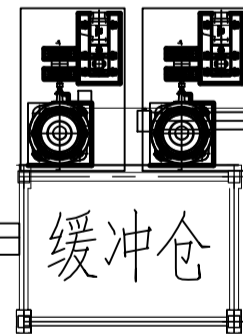

多缸液压圆锥破碎机(H905B)  
HG630B2535 (3台)  
电机功率: 710KW  
最大进料: 180mm  
排矿口: 32mm  
通过量: 1500t/h

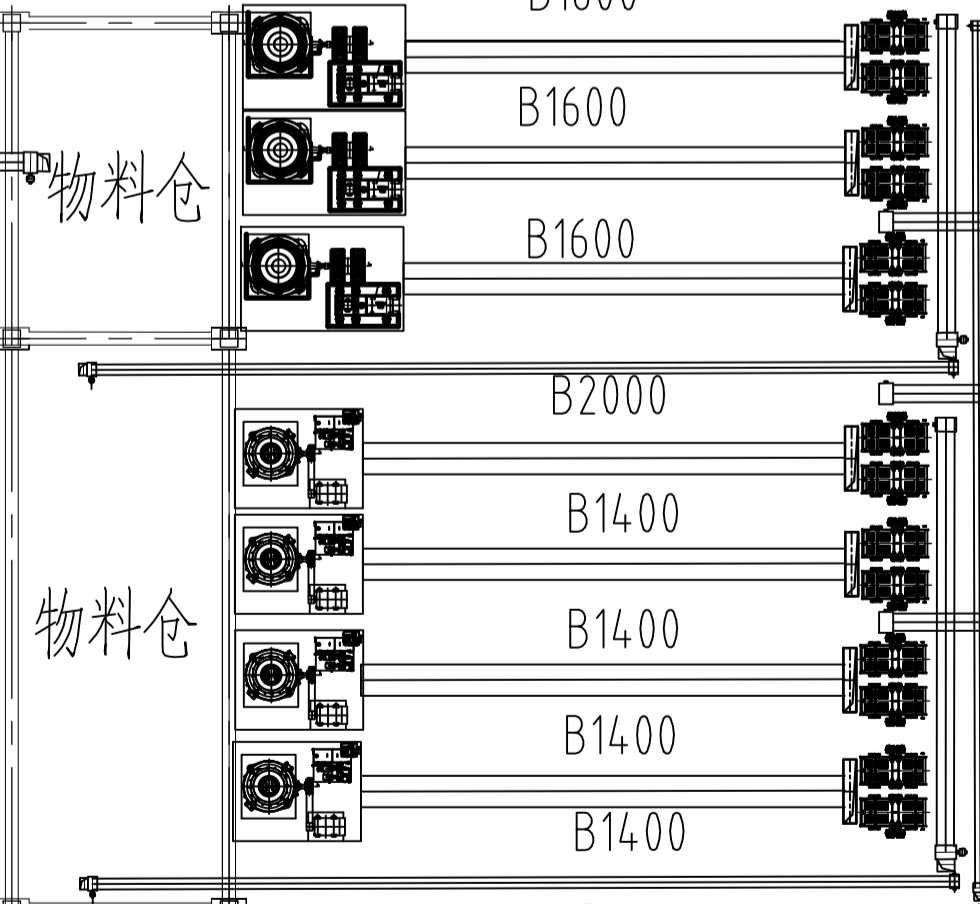

多缸液压圆锥破碎机(H703D)  
HG450D2117(4台)  
电机功率: 450KW  
最大进料: 100mm  
排矿口: 30mm  
通过量: 700t/h

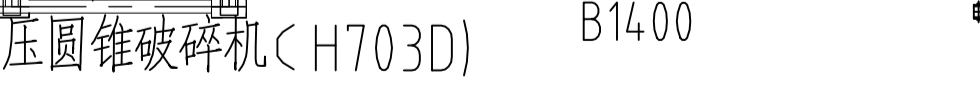

棒磨机(1台)  
MBS3660  
电机功率: 1450KW  
最大进料: 15mm  
过量: 1000t/h

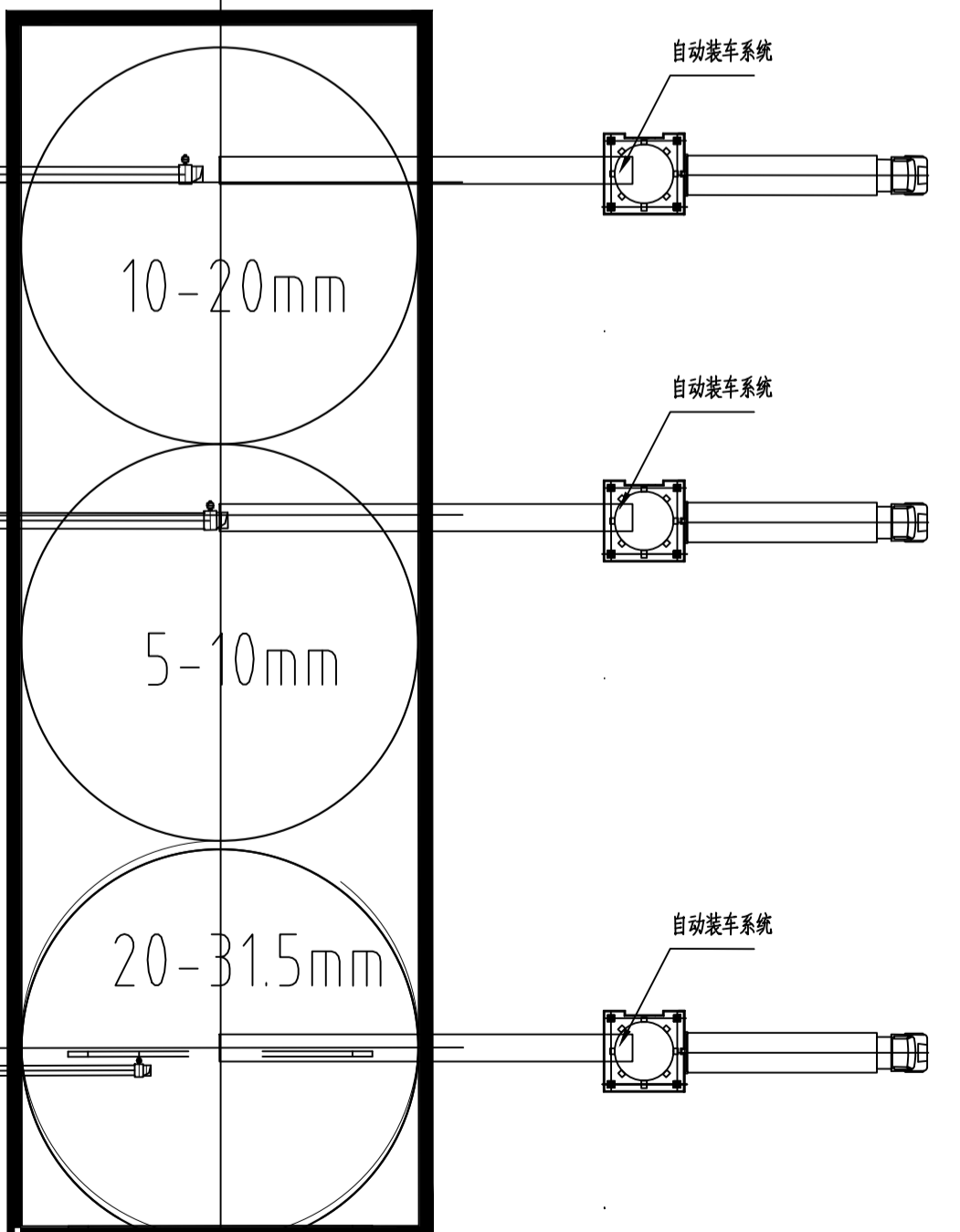
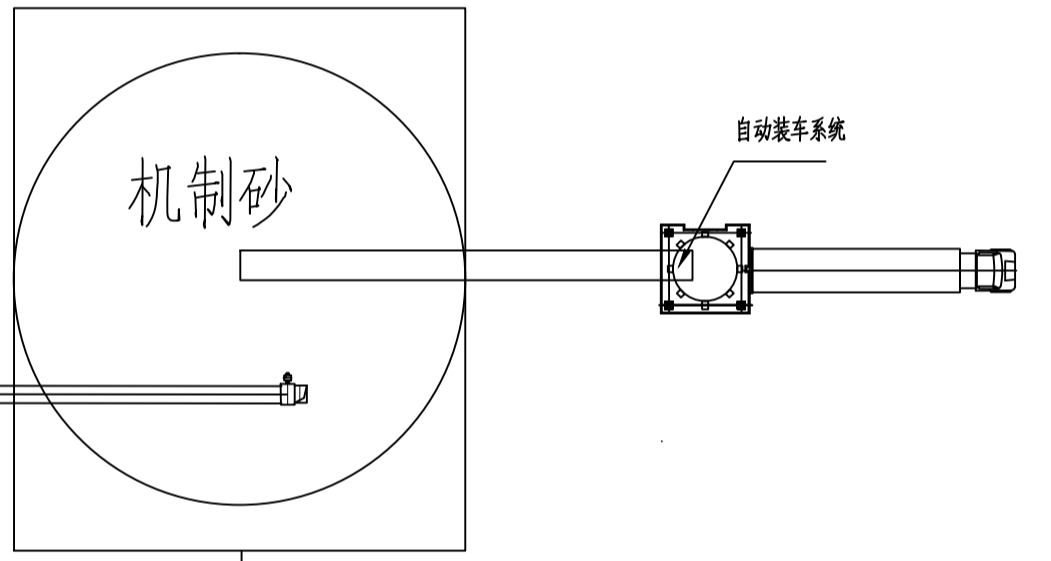
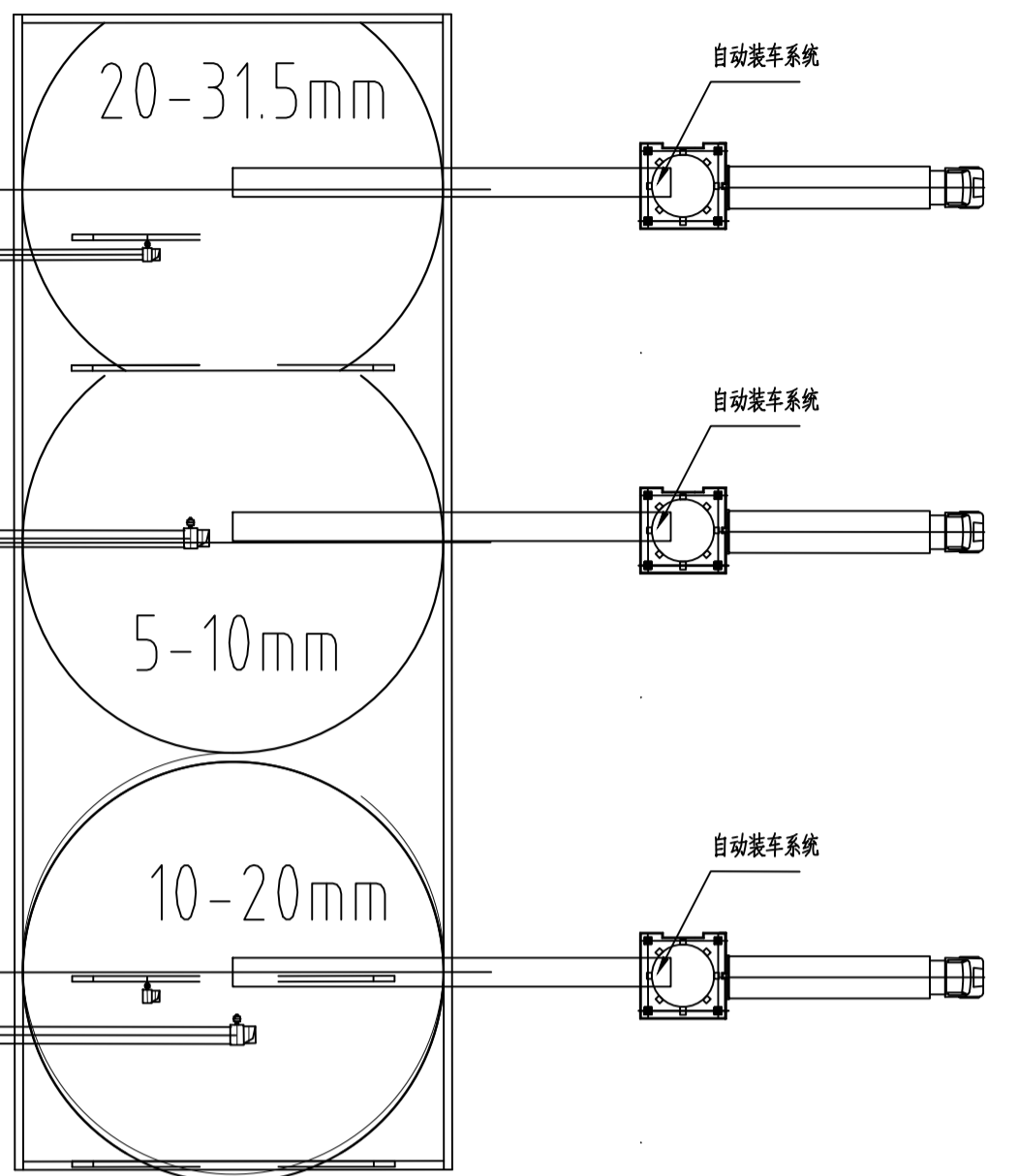
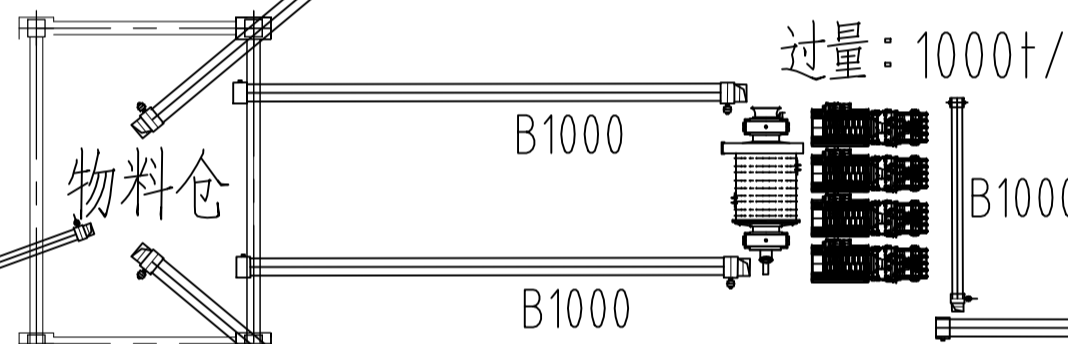

借通用件登记
描图
校描
旧底图总号
签字
日期

方案一				龙信重工	
碎石生产线流程图				YK2203.14.02	
设计	审核	工艺	日期	图样标记	重量
设计	审核	工艺	日期	共 页	第 页